

## T08 L Telaio da campionatura professionale.



### Manuale di istruzioni.



**Nomenclatura.**

1. Passetta



2. Verghe d'incrocio



3. Ganci



4. Cordino Nylon fine



5. Cordino Nylon grosso



6. Due navette piatte





**Tessilmarket** s.r.l.

Divisione



[www.artelaio.it](http://www.artelaio.it)

7. Quadri

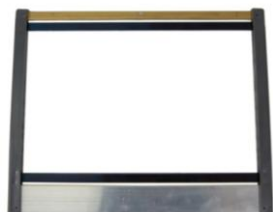

8. Lamine in acciaio

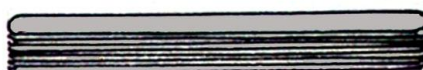

9. Aste terminali d'ordito



10. Maglie



11. Pettine separatore



12. Pioli

13. Chiavi



## Fase 1. Montare e ripiegare il telaio.

Il telaio T08 ha la particolarità di poter essere ripiegato con l'ordito montato. Per poter raggiungere il risultato di figura 1 è necessario svitare due viti e ritirare innanzitutto il pettine per poi far scorrere lungo le guide il corpo del telaio e piegarlo adiacente alla sua base. (Figura 2 e 3)

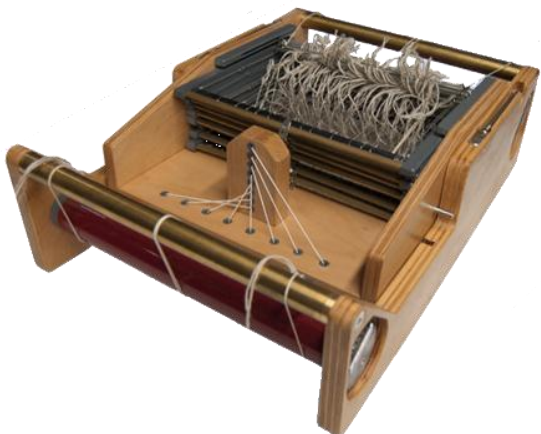

Fig. 1.



Fig. 2

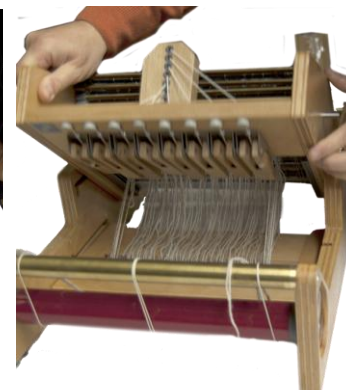

Fig. 3

Il telaio viene consegnato chiuso. Per aprirlo procedere come segue.

1. Posizionare il corpo del telaio verticalmente seguendo con la base le guide fino all'apposito alloggiamento.
2. Sollevare l'asta metallica posizionata sul lato del telaio e avvitarla, come mostrato in figura 4 e 5.

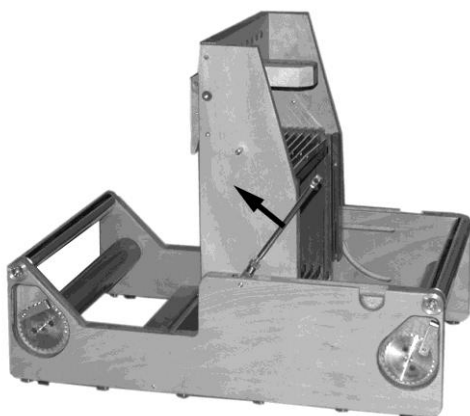

Fig. 4

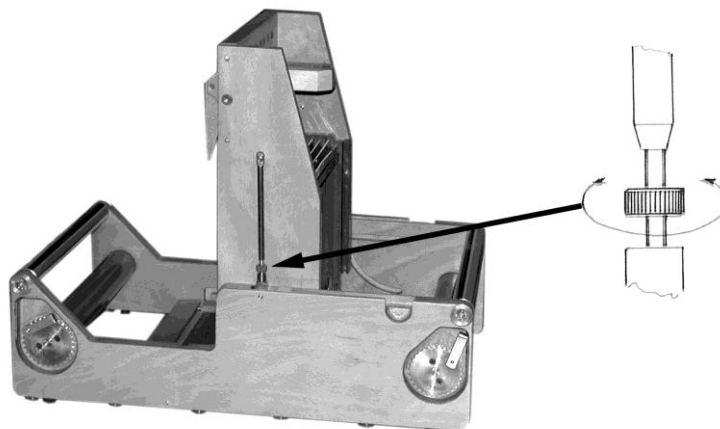

Fig. 5

3. Montare il pettine posizionando la parte in alluminio all'interno della parte in legno. Poi avvitare la parte superiore in legno (Fig. 6)
4. Sollevare il pettine seguendo le guide alla base fino all'apposito alloggiamento, nella direzione indicata dalle frecce in figura 7, raggiungendo la posizione finale di figura 8.

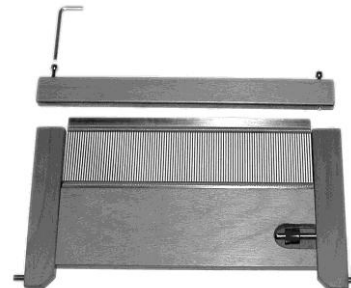

Fig. 6

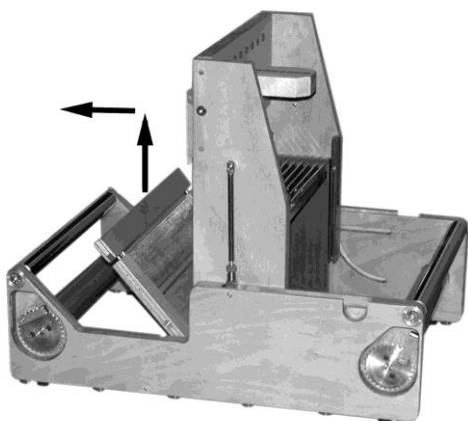

Fig. 7.

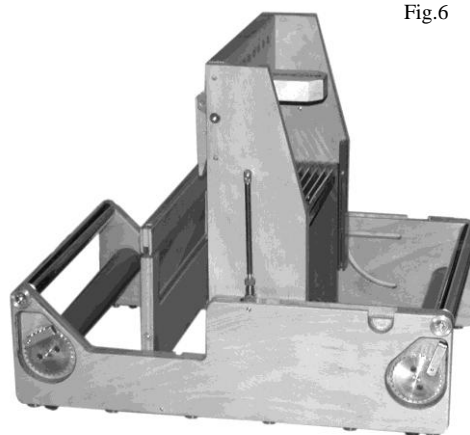

Fig. 8

## Fase 2. Montaggio dei licci sui quadri.

Disporre il quadro sul piano di un tavolo (Fig. 9) e far scivolare indietro i ganci reggibacchetta **A**, poi esercitando una discreta flessione con la mano, flettere la bacchetta di acciaio blu in modo da farla uscire dalla sua sede. Ripetere l'operazione per entrambe le bacchette (Fig.9)

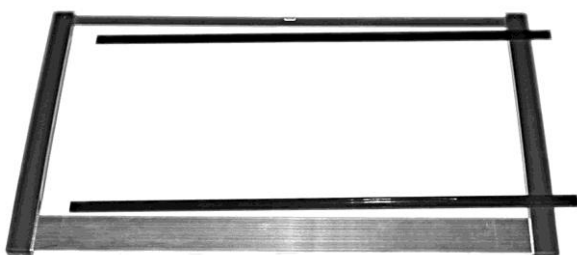

Fig. 9.

Appoggiare le bacchette a 28 cm una dall'altra.

Prendere il mazzo dei licci e scioglierne la legatura.

Fissare i capi del filo **C** alle estremità **B** delle bacchette con del nastro adesivo di carta.

Il nastro deve essere esattamente a pari dell'estremità dell'asta.

Passare sotto le bacchette una delle due verghe d'incrocio per tenerne sollevate le estremità. Far scivolare ora i licci necessari sulle bacchette<sup>1</sup>.

<sup>1</sup> Il numero di licci da montare sulle bacchette va calcolato nel seguente modo:

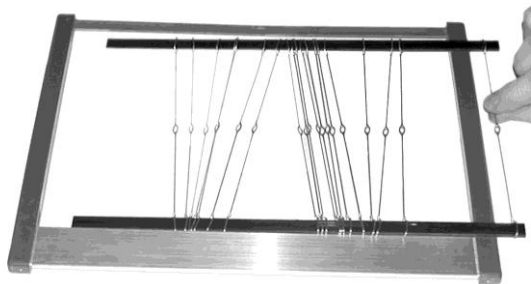

Fig. 10.

Dovendo aggiungere in seguito delle maglie, prestare attenzione che la parte colorata delle maglie che si aggiungono corrisponda alla parte colorata delle maglie già montate.

Non ha importanza che un quadro abbia la parte colorata in alto ed uno l'abbia in basso.

E' invece importante che, sullo stesso quadro, tutte le maglie siano colorate dalla stessa parte.

Terminato di infilare le maglie, fissare con il nastro adesivo un o spezzone di filo che collega le due bacchette per impedire che, a causa di un movimento accidentale, i licci si possano sfilare. Dividere le maglie in tre gruppi. Un quarto a destra, due quarti al centro ed un quarto a sinistra. Legarle provvisoriamente con un filo (Fig. 11).

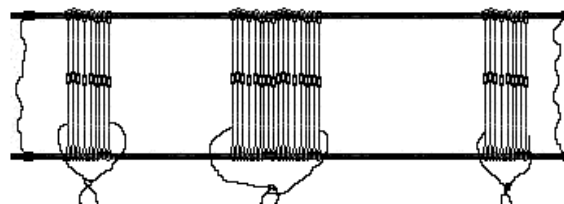

Fig. 11

Prendere nuovamente il quadro.

Infilare entrambe le bacchette nei rispettivi ganci reggimaglie.

Infilare le estremità sinistre delle bacchette nel proprio alloggiamento del quadro.

Piegare una alla volta le bacchette come indicato in figura 8. ed infilarne l'estremità destra nel quadro.

Riportare in posizione i due ganci che erano stati spostati all'inizio (vedi Fig. 9).

Sciogliere il filo che teneva uniti i mazzetti di maglie ed asportare anche il filo che collegava le bacchette fra loro. Eliminare anche i residui di nastro adesivo.

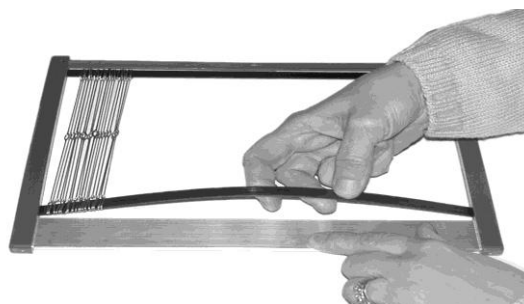

Fig. 12

- a. determinare il pettine che si intende adoperare.
- b. montare su ogni quadro un numero di maglie uguali al numero dei denti del pettine diviso per il numero dei quadri disponibili.

*Esempio:*

*Telaio a 4 licci con pettine da 60 cm da 3 denti/cm.*

*N° totale dei denti: 60 cm x 3 denti/cm = 180 denti*

*N° di maglie per quadro: 180 / 4 = 45 maglie per ogni quadro.*

### Fase 3. Annodare i fili sulle leve.

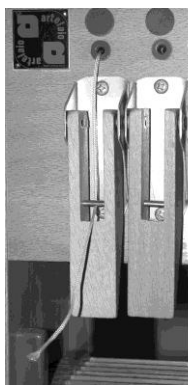

Fig. 13

Fare passare il filo da dietro ad avanti attraverso il buco posizionato sopra la leva. Poi farlo passare sotto l'asticella metallica e attorno alla vite (Fig.13)

Eseguire un nodo secondo figura 14.

Tagliare il filo in eccesso.

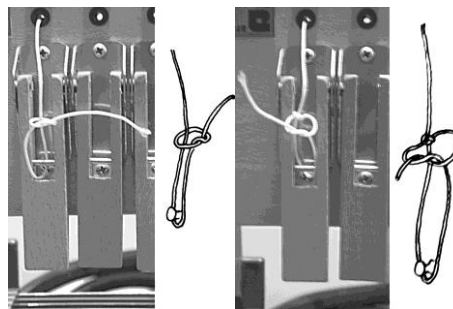

Fig. 14



Fig. 15

Inserire la corda sul retro del telaio nel morsetto in ottone per cavetti di nylon sottile e poi incastrare il morsetto nel gancio del quadro.(Fig. 15 e 16).

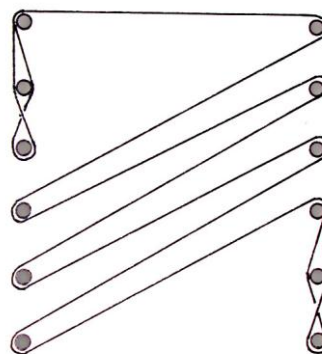

Fig. 16



#### Fase 4. Orditura.

Girare il telaio appoggiandolo sul castello e montare i pioli (accessorio non in dotazione) sulle traverse. Utilizzare il telaio come orditoio, in seguito smontare l'ordito e rigirare il telaio per tessere.



L = 3,35 m

Fase 5. Per la legatura delle barre ai subbi seguire le istruzioni nel fascicolo allegato.

